

**399361 Lalizas ISO Racing Rettungsinsel 4P Container**  
**399362 Lalizas ISO Racing Rettungsinsel 6P Container**  
**399363 Lalizas ISO Racing Rettungsinsel 4P Tasche**  
**399364 Lalizas ISO Racing Rettungsinsel 6P Tasche**

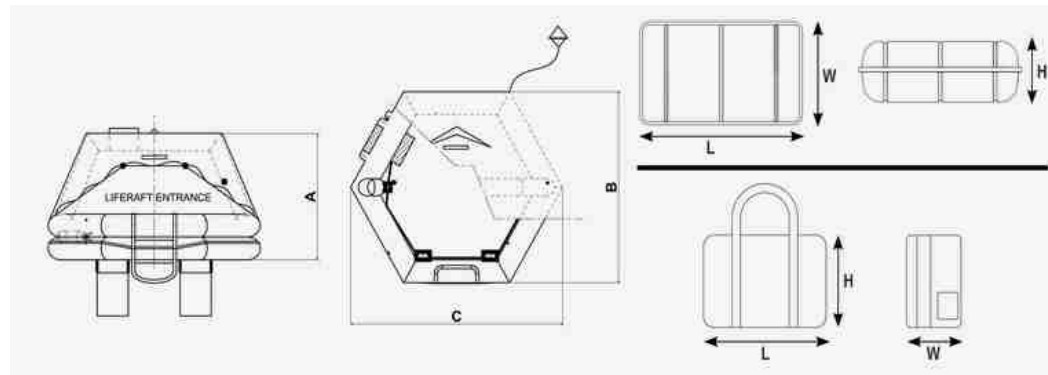

Artikel	Max. Personen	Container	Gewicht	A	B	C	L	W	H
399361	4	Canister	29kg	1170mm	1770mm	2044mm	680mm	480mm	240mm
399362	6	Canister	32kg	1200mm	2090mm	2413mm	695mm	495mm	252mm
399363	4	Valise	27kg	1170mm	1770mm	2044mm	630mm	250mm	420mm
399364	6	Valise	30kg	1200mm	2090mm	2413mm	630mm	250mm	420mm

**LALIZAS ISO RACING Rettungsinsel, <24h**

Die LALIZAS ISO RACING Rettungsinsel wird durch eine 12 Meter lange Reißleine automatisch aufgeblasen und ihr Aufblassystem liefert genug Gas, um alle Schwimmkammern aufzublasen. Jede Kammer ist in der Lage, das Floß mit seiner maximalen Anzahl von Insassen voll zu tragen. Der LALIZAS ISO RACING wird gemäß den Normen ISO 9650-1 in der zuletzt geänderten Fassung für Sicherheit hergestellt und getestet und bietet den Insassen gut sichtbare, stabile, geschützte Bedingungen.

**Merkmale und Spezifikationen**

- Wärmeisolierter Boden
- Internationales orangefarbenes, selbstaufrichtendes Dach mit reflektierenden Streifen.
- Zwei unabhängige Auftriebskörper mit Sicherheitsventilen
- Regenwasser-Sammelrinne
- Belüftungs- und Beobachtungsöffnung
- Vollständig schließbare Eingangsklappe.
- 7. Äußere und innere Rettungsleinen und Aufrichtvorrichtung, die auch von einer Person gehandhabt werden kann
- Weltweite internationale Dienstleistungszentren
- Betriebstemperatur -15° C bis + 65° C
- Maximale Stauhöhe: 6 m über dem Meeresspiegel